



**Type OTD2 with
wireless IR floor sensor**

**English
Deutsch
Русский
Polski**

57690C 05/11 (MBC)
© 2011 OJ Electronics A/S

INSTRUCTIONS

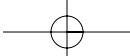

ENGLISH	3
DEUTSCH	9
РУССКИЙ	15
POLSKI	21

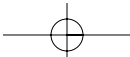
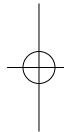
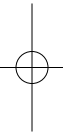

Type OTD2 with wireless IR floor sensor

English

Warning: Hazardous voltage may occur within this unit.

The unit should only be installed and serviced by authorised electricians.

During installation, never work on circuits
which are energised unless otherwise instructed.

Type OTD2 with wireless IR floor sensor

English

OTD2 is an electronic thermostat with wireless IR sensor for installation in a standard wall box. The wireless IR sensor accurately measures the surface temperature of the floor and the room temperature. It transmits the recorded signals to the thermostat, which controls the heating element in accordance with the selected temperature setting.

The IR sensor can be mounted directly on a wall at a distance of up to 15 metres from the thermostat. The thermostat allows the required temperature to be set within the range 0-40°C. An LED indicates that heating is active.

Both the thermostat and IR sensor are suitable for GIRA system 55 and for ELKO or NORWESCO frames.

PRODUCT PROGRAMME

OTD2-1655	White	With external wireless IR sensor
OTD2-1655-E2	Anthracite/alu	With external wireless IR sensor



OTD2-1655



ETF-965-O

CE MERKING

Applied standards:

EN 61000-6-3, EN 61000-6-2, EN 60 730-1 and EN 60730-2-9.

The product may only be used if the complete installation complies with relevant directives. The thermostat may only be installed by an authorised electrician.

If the product has been damaged in any way, e.g. during transport, it must be inspected and checked by authorised personnel before being connected to the power supply.

The product carries a manufacturer's warranty if installed in accordance with these instructions and applicable regulations.

Technical data

Supply voltage	230 V AC ±15%, 50 Hz/60 Hz
Max. fuse	16 A
Built-in circuit breaker	2-pole, 16 A
Output relay	Make contact – SPST – NO
Output	Max. 16 A / 3600 W
Control principle	PWM-control
Cycle time	10-60 min
Temperature range	0/+40°C
Setback temperature	Δ2-8°C
- control voltage	230 V AC
Frost protection temperature	5°C absolute fixed
- control voltage via rectifier diode	230 V AC
Setting limits	Min./max.
Sensor fault protection (E1)	Short-circuited or disconnected
Operating temperature	0/+40°C
IR sensor frequency band	433 MHz
IR sensor transmission range	Max. 15 m
Battery type	CR123A
Expected battery lifetime	5 years
Dimensions – thermostat	H/81, W/81, D/38 mm
Dimensions – IR sensor	H/81, W/81, D/20 mm
Enclosure rating	IP 21

The thermostat and sensor are maintenance free.

Type OTD2 with wireless IR floor sensor

English

Classification

The product is a Class II appliance (with reinforced insulation) and must be connected as follows:

- Terminal 1: L1
 Terminal 2: L2/N
 Terminal 3-4: Max. load 16 A, 3.600 W

The wireless technology is certified and compliant with current telecommunications regulations in the 433 MHz licence-free ISM frequency bands:

- ETS 300-220
- Radio compliance tests (EN 300-220)

Pollution class: 2 - Representative of air circulation in typical homes.

Overvoltage category: III - Pulse voltage 4 kV to IEC 60664-1.

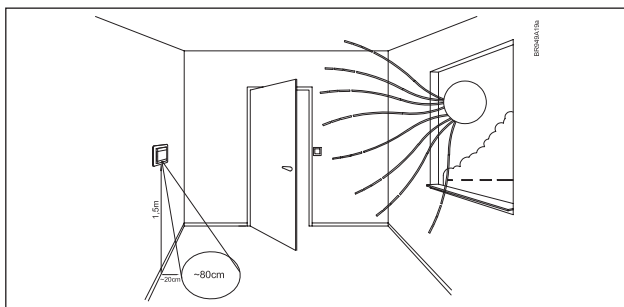

Fig. 1

INSTALLATION

Thermostat with built-in room sensor and IR sensor

The thermostat and external IR sensor should be mounted on a wall in such a way as to allow free air circulation around them.

They must also be positioned so as to prevent them from being affected by direct heat sources (e.g. the sun), draughts from doors and windows, or outside temperature (i.e. do not mount on outer walls).

IR sensor

The external IR sensor can be installed in a standard wall box or mounted direct on the wall. The sensor should be installed with a free view of the floor at least 30 cm above the floor level and a distance between 1,5 – 15 metres from the thermostat. The formula for calculating the measured area is: Area = height above floor x 0.5.

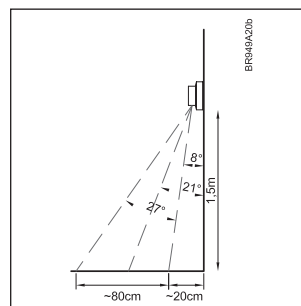

Fig. 2

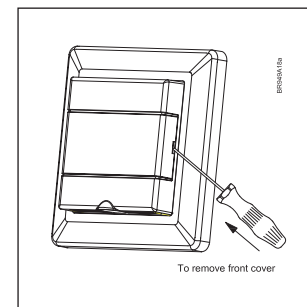

Fig. 3

Type OTD2 with wireless IR floor sensor

English

- Carefully lift front cover using a screwdriver
- Loosen cover by unscrewing screw
- Remove cover and frame
- Mount IR sensor on wall or in wall box
- Insert battery correctly, ensuring that battery + pole faces + on IR sensor
- Fit frame, retighten cover screw and click cover into place

Thermostat

The thermostat should be installed in a standard wall box. OTD2 has a built-in relay which switches off the heating if the sensor is disconnected or short-circuited.

- Lift spring-hinged cover
- Loosen cover by unscrewing screw beneath spring-hinged cover
- Connect wires from rear as shown in wiring diagram
- Mount thermostat in wall box, fit frame and cover

GETTING STARTED

When power is connected for the first time, or after the unit has been reset to factory settings, the following will flash on the thermostat display:

Press the connect button located under the cover of the IR sensor. See figure 4. The green LED will flash while the signal is being received from the IR sensor, and the following will flash on the thermostat display for sensor 1:

After receiving a signal from the IR sensor, the display will automatically show the set temperature. The thermostat and wireless IR sensor are now ready to comfort-heat the room in accordance with the pre-programmed factory settings.

Temperature adjustment

The thermostat has a temperature setting range of 0–40°C. Use the up and down buttons to increase or decrease the temperature to the desired temperature. If necessary, fine adjustment can be performed after one or two days.

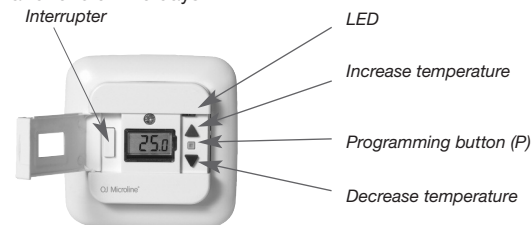

Night setback

The night setback/economy temperature function is activated via a 230 V signal from an external timer connected to terminal S. The function is factory set to 5°C. The LED lights green when the economy signal is active and red when heating is active.

Frost protection

If the signal is connected via a rectifier diode, the thermostat will maintain a floor temperature of 5°C.

Settings

To set parameter values, press and hold the programming button for 3 seconds. SCA // Hi // 40 will be shown on the display. Firstly, SCA will be displayed for 1 second, followed by Hi, and finally 40.

The required value can then be set using the arrow buttons. To access the next parameter, press the programming button again. If no buttons are pressed for 30 seconds, the program returns to the initial display.

Type OTD2 with wireless IR floor sensor

English

Restoring factory settings

To restore factory settings, press and hold the programming button for 10 seconds. APP // AF will be shown on the display, indicating that all factory settings have been restored.

Parameter	Shown on display	Factory setting
Max. temperature	??	40°C (0-40°C)
Min. temperature		0°C (0-40°C)
Max. limit temperature FLOOR		28°C (15-55°C)
Min. limit temperature FLOOR	??	15°C (5-30°C)
Average floor temperature	?	
Average room temperature		
Application	: Room sensor only : IR floor sensor only : Room with IR floor sensor : Controller	X
Offset		0 (+/- 3°C)
Night setback/ECO		5°C (2-8°C)
IR sensor 1 readout/setup		
IR sensor 2 readout/setup	(only if installed)	

If Controller () is selected under Application, the floor and room sensors are disconnected and heating is controlled on a scale of 0-10, corresponding to 0-100% activated.

Setting up IR sensor 2

A second wireless IR sensor () can subsequently be added to the thermostat.

Press and hold the programming button for 3 seconds.

will be shown on the display. Press the programming button several times until flashes on the display. Press the up or down button to set the thermostat in learning mode.

Press the connect button located under the cover of IR sensor 2. See figure 4.

The green LED will flash twice while the signal is being received from the IR sensor. Once the signal has been received, will no longer flash on the display. Press the programming button to accept the additional IR sensor and the display will show the measured temperature from the IR sensor.

Replacing an IR sensor

If necessary, an IR sensor can be replaced and the thermostat must be configured for the new IR sensor.

Press and hold the programming button for 3 seconds.

Type OTD2 with wireless IR floor sensor

English

will be shown on the display. Press the programming button several times until or is shown on the display.

Press the up or down button to set the thermostat in learning mode.

The display will flash:

Press the connect button located under the cover of the new IR sensor.

See figure 4.

The green LED will flash once for IR1 or twice for IR2 while the signal is being received from the IR sensor. Once a signal has been received, the display will stop flashing. Press the programming button to accept the new IR sensor. The temperature recorded by the sensor will then be shown on the display.

Removing IR sensor 2

If IR sensor 2 is removed, the data for the sensor in the thermostat have to be deleted.

Press and hold the programming button for 3 seconds.

Press the programming button several times until is shown on the display. Press both arrow buttons simultaneously for 3 seconds to delete the setup for IR2. Then press the programming button to confirm that IR2 has been removed.

IR sensor status readout

If an IR sensor is added the thermostat, a readout of which IR sensor is connected to the thermostat can be done. Press and hold the programming button for 3 seconds. will be shown on the display. Press the programming button several times until is shown on the display. Press the programming button to display the floor temperature recorded by IR sensor 1. Press the programming button again to display the floor temperature recorded by IR sensor 2 (if present).

Wireless signal fault

If the signal between the thermostat and IR sensor disappears for more than 20 minutes, the thermostat will automatically enter Regulator mode, the display will read 3.0 and the red LED will flash. The thermostat now acts as a simple controller without temperature sensor. The heating system is regulated on a scale from 0.0-10.0, corresponding to 0-100% of heat output. The factory setting is 3.0 (30%). Once the signal returns, the thermostat automatically reverts to normal temperature control.

Fault codes:

- E1 - IR sensor signal fault. Replace the battery in the IR sensor. LED flashes red once.
- E5 - Overheating. Excessive thermostat temperature. Heating is switched off. LED flashes 5 times.

Environment and recycling

Please help us to protect the environment by disposing of the packaging in accordance with the national regulations for waste processing.

Recycling of obsolete appliances



Appliances with this label must not be disposed of with the general waste. They must be collected separately and disposed of according to local regulations.

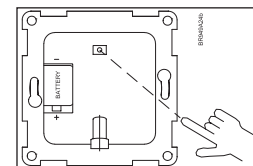

Fig. 4

Typ OTD2 mit drahtlosem IR-Bodenfühler

Deutsch

Warnhinweis: In dieser Einheit kann lebensgefährliche Spannung auftreten.
Die Einheit darf nur von einem autorisierten Elektriker montiert und repariert werden.
Bei der Installation dürfen niemals Arbeiten an unter Spannung stehenden
Kreisen vorgenommen werden, außer es ist anders vorgeschrieben.

Typ OTD2 mit drahtlosem IR-Bodenfühler

Deutsch

OTD2 ist ein elektronischer Thermostat mit drahtlosem IR-Fühler für den Einbau in einer Standard-Wanddose. Der drahtlose IR-Fühler misst präzise die Oberflächentemperatur am Fußboden und die Raumtemperatur. Er überträgt die registrierten Signale an den Thermostat, der das Heizelement gemäß dem eingestellten Temperaturwert regelt.

Der IR-Fühler kann in einem Abstand von bis zu 15 Meter vom Thermostat direkt auf der Wand montiert werden. Der Thermostat verfügt über einen Temperatureinstellungsbereich von 0-40 °C. Eine Diode zeigt an, wenn die Heizung aktiv ist. Sowohl Thermostat als auch IR-Fühler passen zum GIRA-System 55 und zu ELKO- oder NORWESCO-Rahmen.

PRODUKTPROGRAMM

OTD2-1655	Weiß	Mit externen, drahtlosen IR-Fühler
OTD2-1655-E2	Anthrazit/Aluminium	Mit externen, drahtlosen IR-Fühler



OTD2-1655



ETF-965-O

CE-KENNEICHNUNG

Angewandte Standards:

EN 61000-6-3, EN 61000-6-2, EN 60 730-1 und EN 60730-2-9.

Das Produkt darf nur benutzt werden, wenn die gesamte Installation die relevanten Richtlinien erfüllt. Der Thermostat darf nur von einem autorisierten Elektriker installiert werden.

Wurde das Produkt beschädigt, z. B. beim Transport, ist es, bevor es ans Netz angeschlossen wird, von einer autorisierten Person zu beschauen und zu kontrollieren.

Das Produkt ist von einer Produktgarantie umfasst, wenn es in Übereinstimmung mit dieser Anleitung und den relevanten Vorschriften montiert ist.

Technische Daten

Netzspannung	230 V AC ±15 %, 50 Hz/60 Hz
Max. Sicherungsgröße	16 A
Eingebauter Überlastschutz	2-polig, 16 A
Ausgangsrelais	Schließkontakt – SPST – NO
Leistung	Max. 16 A / 3600 W
Regelprinzip	PBM-Regelung
Zyklusdauer	10-60 min
Temperaturbereich	0/+40 °C
Nachtsabsenktemperatur	Δ2-8 °C
- Steuersignalspannung	230 V AC
Frostschutztemperatur	5 °C fest
- Steuersignalspannung über Gleichrichterdiode	230 V AC
Grenzwerte	Min./max.
Fühlerausfallschutz (E1)	Kurzgeschlossen oder unterbrochen
Betriebstemperatur	0/+40 °C
Frequenzbereich für IR-Fühler	433 MHz
Reichweite des IR-Fühlers	Max. 15 m
Batterietyp	CR123A
Erwartete Batteriebensdauer	5 Jahre
Abmessungen, Thermostat	H/81, B/81, T/38 mm
Abmessungen, IR-Fühler	H/81, B/81, T/20 mm
Schutzgrad	IP 21

Thermostat und Fühler sind wartungsfrei.

Typ OTD2 mit drahtlosem IR-Bodenfühler

Deutsch

Klassifizierung

Das Produkt ist ein Klasse-II-Instrument (mit zusätzlicher Isolation), das auf folgende Weise angeschlossen werden kann:

- Klemme 1: L1
 Klemme 2: L2/N
 Klemme 3-4: Max. Last 16 A, 3.600 W

Die drahtlose Technik ist zertifiziert und liegt gemäß geltenden Telekommunikationsrichtlinien in den lizenzfreien 433-MHz-ISM-Frequenzbändern:

- ETS 300-220
- Funkeigenschaften (EN 300-220)

Verunreinigungsstufe: 2 - Luftzirkulationscharakteristik in herkömmlichen Wohnungen.

Überspannungskategorie: III - Impulsspannung 4 kV gem. IEC 60664-1.



Abb. 1

INSTALLATION

Thermostat mit eingebautem Raumfühler und IR-Fühler

Der Thermostat und der externe IR-Fühler sind für Wandmontage vorgesehen, und zwar so, dass die Luft frei um sie herumströmen kann.

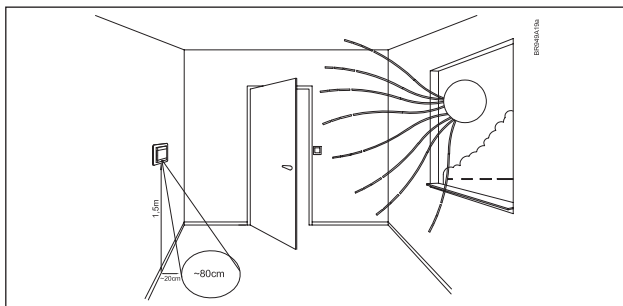
Es ist darauf zu achten, dass sie nicht durch direkte Wärmequellen (z. B. Sonneneinstrahlung), durch Zugluft von Türen und Fenstern oder durch die Außentemperatur (Montage auf Außenwänden ist zu vermeiden) beeinträchtigt werden.

IR-Fühler

Der externe IR-Fühler kann in einer Standard-Wanddose oder direkt auf der Wand montiert werden. Der Fühler ist mit unbehinderter Sicht auf den Boden mindestens 30 cm über dem Fußboden und in einem Abstand zwischen 1,5 und 15 Meter vom Thermostat zu montieren. Formel zur Berechnung des gemessenen Areal: Areal = Höhe über Boden x 0,5.



Abb. 2



Abb. 3

Typ OTD2 mit drahtlosem IR-Bodenfühler

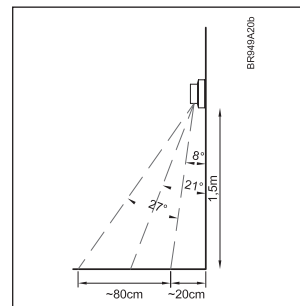
Deutsch

- Frontdeckel vorsichtig mit einem Schraubendreher abheben.
- Deckel durch Herausschrauben der Schraube lösen.
- Deckel und Rahmen entfernen.
- IR-Fühler auf der Wand oder in der Wanddose montieren.
- Batterie korrekt einsetzen und kontrollieren, dass der +Pol der Batterie mit dem +Pol des IR-Fühlers verbunden ist.
- Rahmen montieren, Deckelschraube anziehen und Frontdeckel aufklicken.

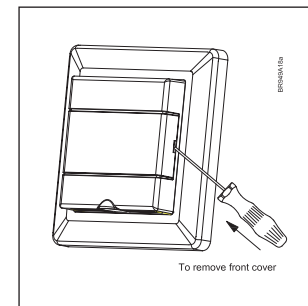
Thermostat

Der Thermostat ist in einer Standard-Wanddose zu installieren. OTD2 verfügt über ein eingebautes Relais, das die Heizung abschaltet, wenn der Fühler unterbrochen oder kurzgeschlossen ist.

- Scharnierdeckel heben.
- Deckel durch Herausschrauben der Schraube unter dem Scharnierdeckel lösen.
- Leitungen wie im Schaltschema angewiesen von hinten anschließen.
- Thermostat in der Wanddose montieren und Rahmen und Deckel aufsetzen.

INBETRIEBNAHME

Beim erstmaligen Einschalten des Stroms oder nachdem die Einheit auf die Werkseinstellungen zurückgestellt wurde, erscheint folgendes Blinksignal am Thermostatdisplay:

Die Rückstelltaste unter dem Deckel des IR-Fühlers betätigen. Siehe Abbildung 4. Die grüne Diode blinkt, während das Signal vom IR-Fühler empfangen wird, wonach folgendes Blinksignal am Thermostatdisplay erscheint: für Fühler 1.

Nach Empfang eines Signals vom IR-Fühler wird am Display automatisch die eingestellte Temperatur angezeigt. Thermostat und IR-Fühler sind jetzt zur Komfortheizung des Raums gemäß den Werkseinstellungen bereit.

Temperatureinstellung

Der Thermostat verfügt über einen Temperatureinstellbereich von 0-40 °C. Zur Erhöhung oder Absenkung der Temperatur auf das gewünschte Niveau die Pfeiltasten benutzen. Falls erforderlich lässt sich dies nach ein oder zwei Tagen nachregeln.

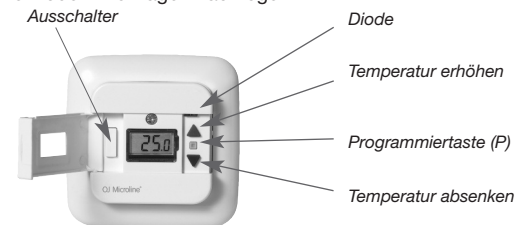

Nachtab senkung

Die Nachtabenkungs-/Ökonomiebetriebsfunktion wird über ein 230V-Signal von einem an Klemme S angeschlossenen externen Timer aktiviert. Die Werkseinstellung für diese Funktion ist 5 °C. Die Diode leuchtet grün, wenn das Ökonomiesignal aktiv ist, und rot, wenn die Heizung aktiv ist.

Frostschutz

Ist das Signal über eine Gleichrichterdiode zugeschaltet, wird der Thermostat eine Fußbodentemperatur von 5 °C aufrecht erhalten.

Einstellungen

Zur Einstellung der Parameterwerte ist die Programmiertaste 3 Sekunden lang zu betätigen. Am Display wird SCA // HI // 40 angezeigt. Zuerst 1 Sekunde lang SCA, danach HI, und schließlich 40.

Die gewünschten Werte lassen sich jetzt mit den Pfeiltasten einstellen. Um Zugang zu den nächsten Parameter zu erlangen, erneut die Programmiertaste betätigen. Wird 30 Sekunden lang keine Taste betätigt, kehrt das Programm zur Ausgangsanzeige zurück.

Typ OTD2 mit drahtlosem IR-Bodenfühler

Deutsch

Rückstellung auf die Werkseinstellungen

Zur Rückstellung auf die Werkseinstellungen ist die Programmier Taste 10 Sekunden lang zu betätigen. Am Display wird APP // AF angezeigt, als Bestätigung, dass die Werkseinstellungen wiederhergestellt sind.

Parameter	Displayanzeige	Werkseinstellung
Max. Temperatur	??	40°C (0-40°C)
Min. Temperatur		0°C (0-40°C)
Max. Grenztemperatur BODEN		28°C (15-55°C)
Min. Grenztemperatur BODEN	??	15°C (5-30°C)
Durchschnittliche Bodentemperatur	?	
Durchschnittliche Raumtemperatur		
Anwendung	: Nur Raumfühler : Nur IR-Fußbodenfühler : Raum- und IR-Fußbodenfühler X : Steuereinheit	
Kompensation		0 (+/- 3°C)
Nachtabsenkung/ÖKO		5°C (2-8°C)
IR-Fühler 1 Anzeige/Konfiguration		
IR-Fühler 2 Anzeige/Konfiguration	(nur wenn montiert)	

Wurde unter Anwendung Steuereinheit () gewählt, sind Fußboden- und Raumfühler abgeschaltet und die Heizung wird nach einer Skala zwischen 0,0-10,0 gesteuert, d. h. mit 0-100 % der vollen Leistung.

Setting up IR sensor 2

Einstellung von IR-Fühler 2

Ein zweiter drahtloser IR-Fühler () kann später dem Thermostat zugeordnet werden.

Die Programmier Taste 3 Sekunden lang betätigen, bis am Display erscheint. Die Programmier Taste mehrmals betätigen, bis blinkend am Display erscheint. Mittels Pfeiltasten den

Thermostat auf Lernmodus einstellen.

Die Rückstell Taste unter dem Deckel des IR-Fühlers 2 betätigen. Siehe Abbildung 4. Die grüne Diode blinkt zweimal, während das Signal vom IR-Fühler empfangen wird. Nach Empfang des Signals hört am Display auf zu blinken. Um den zusätzlichen IR-Fühler zu akzeptieren, die Programmier Taste betätigen, am Display erscheint jetzt die vom IR-Fühler gemessene Temperatur.

Austausch des IR-Fühlers

Falls erforderlich kann ein IR-Fühler ausgetauscht werden, der Thermostat ist dann für den neuen IR-Fühler zu konfigurieren. Die Programmier Taste 3 Sekunden lang betätigen.

Typ OTD2 mit drahtlosem IR-Bodenfühler

Deutsch

Am Display wird SCA angezeigt. Die Programmier-
taste mehrmals betätigen, bis oder am Display
erscheint.

Mittels Pfeiltasten den Thermostat auf Lernmodus einstellen.

Das Display blinkt:

Die Rückstelltaste unter dem Deckel des neuen IR-Fühlers betätigen.
Siehe Abbildung 4.

Die grüne Diode blinkt einmal für IR1 oder zweimal für IR2, während
das Signal vom IR-Fühler empfangen wird. Nach Empfang des
Signals hört das Display auf zu blinken. Die Programmier-
taste betätigen, um den neuen IR-Fühler zu akzeptieren. Die vom Fühler
registrierte Temperatur wird am Display angezeigt.

Entfernen von IR-Fühler 2

Wird IR-Fühler 2 entfernt, müssen die Fühlerdaten im Thermostat
gelöscht werden.

Die Programmier-
taste 3 Sekunden lang betätigen.

Die Programmier-
taste mehrmals betätigen, bis am Display
erscheint. Beide Pfeiltasten gleichzeitig 3 Sekunden lang betätigen,
um die Konfiguration für IR2 zu löschen. Anschließend die
Programmier-
taste betätigen, um das Entfernen von IR2 zu bestätigen.

Anzeige des IR-Fühlerzustands

Wird ein IR-Fühler dem Thermostat zugeordnet, lässt sich anzeigen,
welche Fühler am Thermostat angeschlossen sind. Die
Programmier-
taste 3 Sekunden lang betätigen. Am Display wird
angezeigt. Die Programmier-
taste mehrmals

betätigen, bis am Display erscheint. Die Programmier-
taste
betätigen, um die von IR-Fühler 1 registrierte Fußbodentemperatur
anzuzeigen. Die Programmier-
taste erneut betätigen, um die von IR-
Fühler 2 (falls montiert) registrierte Fußbodentemperatur anzuzeigen.

Fehlerhaftes Drahtlossignal

Fällt das Signal zwischen Thermostat und IR-Fühler mehr als 20
Minuten lang aus, wechselt der Thermostat automatisch in den
Reglermodus mit Displayanzeige 3.0 und blinkender roter LED. Er
wirkt jetzt gemäß einfacher Regelung ohne Temperaturfühler. Die
Regelung wird nach einer Skala zwischen 0,0-10,0, entsprechend 0-
100 % der angeschlossenen Leistung, gesteuert. Werkseinstellung ist
3,0 (30 %). Liegt wieder ein ausreichendes Signal vor, wechselt er
automatisch auf die normale Temperatursteuerung zurück.

Fehlercodes:

- E1 - IR-Fühler-Signalfehler. Batterie im IR-Fühler austauschen.
Diode blinkt einmal rot.
- E5 - Überhitzung. Zu hohe Thermostattemperatur. Die Heizung ist
abgeschaltet. Diode blinkt fünfmal.

Umweltschutz und Wiederverwertung

Helfen Sie mit beim Umweltschutz und entsorgen Sie die Verpackung
gemäß den geltenden Bestimmungen zur Abfallbehandlung.

Wiederverwertung von veralteten Ausrüstungen



Apparate mit dieser Kennzeichnung dürfen nicht gemein-
sam mit Haushaltsabfall entsorgt werden. Sie sind separat
einzusammeln und gemäß den geltenden Bestimmungen
zu entsorgen.



Abb. 4

Тип OTD2 с инфракрасным беспроводным датчиком температуры пола

Русский

Внимание: внутри устройства может быть опасное напряжение.

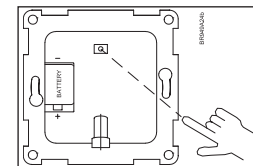
Устройство должно устанавливаться и обслуживаться только аттестованными электриками.
Никогда не работайте под напряжением во время монтажа, если другое не предусмотрено инструкцией.

Тип OTD2 с инфракрасным беспроводным датчиком температуры пола

Русский

OTD2 представляет собой электронный термостат с беспроводным инфракрасным датчиком температуры, который устанавливается в стандартное гнездо розетки. Беспроводной инфракрасный датчик температуры точно замеряет температуру поверхности пола и помещения. Сигналы от датчика передаются термостату, который управляет нагревательными элементами в соответствии с заданными установками температуры.

Инфракрасный датчик может устанавливаться непосредственно на стену на расстоянии до 15 м от термостата. Заданная температура устанавливается на термостате в диапазоне 0/+40°C. Светодиодный индикатор указывает на включение нагрева. Как термостат, так и инфракрасный датчик совместимы с различными рамками, такими как GIRA 55, ELKO и NORWESCO.

АССОРТИМЕНТ ПРОДУКЦИИ

OTD2-1655	Белый	С выносным беспроводным инфракрасным датчиком
OTD2-1655-E2	Графитовый/Серебристый	С выносным беспроводным инфракрасным датчиком



OTD2-1655



ETF-965-O

МАРКИРОВКА CE

Примененные стандарты:

EN 61000-6-3, EN 61000-6-2, EN 60 730-1 и EN 60730-2-9.

Устройство может быть установлено только в том случае, если вся система соответствует действующим директивам. Термостат может быть установлен только аттестованным электриком.

оно должно быть проверено аттестованным персоналом перед подачей на него электропитания.

Гарантия завода-изготовителя распространяется на продукцию только в том случае, если она была установлена в соответствии с данной инструкцией и существующими правилами.

Технические характеристики

Напряжение	~230В ± 15% 50/60Гц
Максимальный ток предохранителя	16 А
Встроенный выключатель	2-х полюсный, 16А
Выходное реле	Контактное – SPST – NO
Нагрузка	Макс. 16А / 3600Вт
Принцип управления	Модуляция длительности импульса
Время цикла	10-60 мин
Диапазон регулирования	0/+40°C
Понижение температуры	Δ2-8°C
- напряжение управления	~230В
Температура предотвращения замерзания фиксированное значение 5°C	
- напряжение управления через выпрямительный диод	~230В
Установка ограничений	Мин. / Макс.
Защита датчика (E1)	Короткое замыкание или отключение
Диапазон рабочих температур	0/+40°C
Частота работы беспроводного инфракрасного датчика	433 MHz
Расстояние передачи сигнала от инфракрасного датчика	Макс. 15 м
Тип батареи	CR123A
Ожидаемый срок службы батареи	5 лет
Размеры термостата	В/81, Ш/81, Т/38 мм
Размеры инфракрасного датчика температуры	В/81, Ш/81, Т/20 мм
Класс защиты корпуса	IP 21

Термостат и датчик не требуют технического обслуживания.

Тип OTD2 с инфракрасным беспроводным датчиком температуры пола

Русский

Классификация

Продукт является прибором II класса (с усиленной изоляцией) и должен подключаться следующим образом:

- Клемма 1: Фаза 1
 Клемма 2: Фаза 2/Ноль
 Клеммы 3-4: Максимальная нагрузка 16А, 3600Вт

Беспроводная технология сертифицирована и соответствует всем требованиям при использовании частоты 433 MHz:

- ETS 300-220
- Тесты соответствия радиочастотам (EN 300-220)

Класс контроля загрязнения окружающей среды: 2-й класс, обычная циркуляция воздуха в домах

Категория перегрузки: III – пульсирующее напряжение 4 кВ в соответствии с IEC 60664-1.



Рис 1

УСТАНОВКА

Термостат со встроенным датчиком температуры воздуха и инфракрасным датчиком.

Термостат и выносной инфракрасный датчик должны быть установлены на стене таким образом, чтобы вокруг них была свободная циркуляция воздуха. Необходимо размещать термостат и датчик таким образом, чтобы избежать воздействия на них источников тепла (например, прямых солнечных лучей), сквозняков от окон и дверей или наружной температуры (т.е. не размещать на внешней стене).

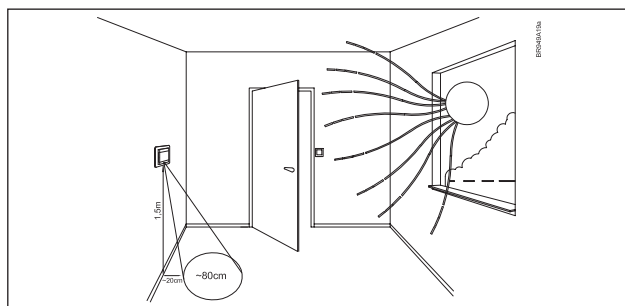
Инфракрасный датчик

Выносной инфракрасный датчик устанавливается в стандартное гнездо розетки или непосредственно на стену. Датчик следует установить на высоте мин. 30 см выше уровня пола так, чтобы между ним и полом не было препятствий, и на расстоянии 1,5 – 15 м от термостата. Формула для вычисления измеряемой площади равна: высота установки датчика от пола \times 0,5.



Рис 2



Рис 3

Тип OTD2 с инфракрасным беспроводным датчиком температуры пола

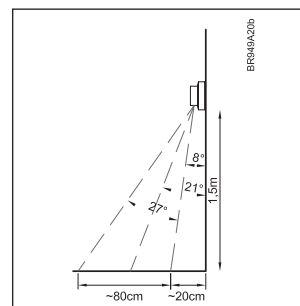
Русский

- Осторожно откройте переднюю крышку при помощи отвертки
- Ослабьте крышку, открутив винт
- Снимите крышку и рамку
- Установите инфракрасный датчик на стену или в гнездо розетки
- Правильно установите батарею, соблюдая полярность.
- Установите рамку, затяните винт и защелкните крышку.

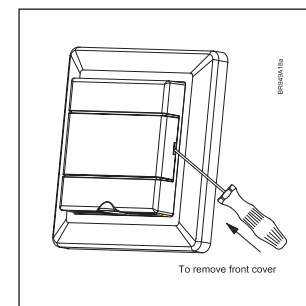
Термостат

Термостат устанавливается в стандартное гнездо розетки. OTD2 имеет встроенное реле, которое выключает нагрев в случае отключения или короткого замыкания датчика.

- Откройте защелкивающуюся крышку.
- Ослабьте крышку, открутив винт под ней.
- Подключите провода сзади, как показано на схеме подключения.
- Установите термостат в стенную коробку, поставьте рамку и крышку.

ВКЛЮЧЕНИЕ ТЕРМОСТАТА

При первой подаче питания на термостат или при возврате к заводским установкам на дисплее термостата будет мигать:

Нажмите на кнопку подключения, расположенную под крышкой инфракрасного датчика. См. рис. 4.

Зеленый светодиод будет мигать во время приема сигнала от инфракрасного датчика, а на дисплее термостата для датчика 1 будет мигать 1

После приема сигнала от инфракрасного датчика на дисплее автоматически отобразится установленная температура. После этого термостат и инфракрасный датчик будут готовы к работе по комфортному обогреву помещения в соответствии с заданными заводскими программами.

Установка температуры

Термостат имеет диапазон регулирования 0 - 40°C. Для установки заданной температуры используйте соответствующие кнопки управления, уменьшая или увеличивая ее. При необходимости через одни или двое суток можно более точно отрегулировать термостат.



Ночное понижение температуры

Функция ночного понижения температуры / энергосбережения активируется посредством сигнала 230В от выносного таймера, подключенного к клемме S. Заводская установка составляет +5°C. Светодиод горит зеленым цветом, когда поступает сигнал на понижение температуры и красным, когда поступает тепло.

Защита от замерзания

Если сигнал поступает через выпрямительный диод, термостат будет поддерживать температуру пола +5°C.

Установки

Для установления значения параметров нажмите и удерживайте кнопку программирования в течение 3-х секунд. На дисплее появятся символы SCA //Ni // 40. Сначала на 1 сек появится символ SCA, затем Ni и наконец 40. Необходимое значение может быть выбрано кнопками со стрелками. Для входа в следующий параметр нажмите кнопку программирования опять. Если в течение 30 сек. никакие кнопки не нажимались, дисплей вернется в исходное состояние.

Тип OTD2 с инфракрасным беспроводным датчиком температуры пола

Русский

Возврат к заводским установкам

Для возврата к заводским установкам нажмите и удерживайте кнопку программирования в течение 10 сек. На дисплее появятся символы APP // AF, указывающие на то, что восстановлены все заводские установки.

Параметр	Индикация на дисплее	Заводские установки
Максимальная температура		40°C (0-40°C)
Минимальная температура		0°C (0-40°C)
Макс. ограничение температуры ПОЛА		28°C (15-55°C)
Мин. ограничение температуры ПОЛА		15°C (5-30°C)
Средняя температура пола		
Средняя температура в помещении		
Применение	: Только датчик температуры воздуха в помещении : Только инфракрасный датчик температуры пола : Датчик температуры воздуха в помещении и инфракрасный датчик X : Контроллер	
Отклонение		0 (+/- 3°C)
Ночное понижение/экономичный режим		5°C (2-8°C)
Инфракрасный датчик 1 показания/установка		
Инфракрасный датчик 2 показания/установка	(только, если установлен)	

Если в разделе «Применение» выбран Контроллер (), то датчики температуры воздуха и пола отключаются, и интенсивность нагрева регулируется по шкале 0-10, соответственно 0-100%.

Установка инфракрасного датчика 2

К термостату впоследствии может быть подключен второй беспроводной инфракрасный датчик () температуры. Нажмите и удерживайте кнопку программирования в течение 3 сек. На дисплее термостата будет отображен символ: . Нажмите на кнопку программирования несколько раз до тех пор, пока символ не начнет мигать. Нажмите на кнопку увеличения или уменьшения температуры для установки термостата в режим распознавания. Нажмите



на кнопку подключения, расположенную под крышкой инфракрасного датчика 2. См. рис. 4. Зеленый светодиод мигнет дважды во время приема сигнала от инфракрасного датчика. После того, как сигнал получен, символ на дисплее термостата прекратит мигать. Нажмите на кнопку программирования для регистрации дополнительного инфракрасного датчика, и на дисплее отобразится измеренная на нем температура.

Замена инфракрасного датчика температуры
При необходимости инфракрасный датчик может быть заменен и должна быть установлена конфигурация термостата для работы с другим инфракрасным датчиком.

Нажмите и удерживайте кнопку программирования в течение 3 сек.

Тип OTD2 с инфракрасным беспроводным датчиком температуры пола

Русский

На дисплее термостата будет отображен символ:
Нажмите на кнопку программирования несколько раз до тех пор, пока на дисплее не появится  или 

Нажмите на кнопку увеличения или уменьшения температуры для установки термостата в режим распознавания.

На дисплее будет мигать:

Нажмите на кнопку подключения, расположенную под крышкой нового инфракрасного датчика. См. рис. 4.

Во время получения сигнала от инфракрасного датчика зеленый светодиод будет однократно мигать для инфракрасного датчика 1 или дважды для инфракрасного датчика 2. После получения сигнала дисплей перестанет мигать. Нажмите на кнопку программирования для регистрации нового инфракрасного датчика.

После этого на дисплее отобразится температура, измеренная данным датчиком.

Удаление инфракрасного датчика температуры 2

Если инфракрасный датчик 2 удален, все его данные должны быть удалены из памяти термостата.

Нажмите и удерживайте кнопку программирования в течение 3 сек. Нажмите на кнопку программирования несколько раз до тех пор, пока на дисплее не появится символ 

Одновременно нажмите на обе кнопки со стрелками на 3 сек. для удаления данных инфракрасного датчика 2. После этого нажмите на кнопку программирования для подтверждения удаления инфракрасного датчика 2.

Показания инфракрасного датчика температуры

Если к термостату добавлен инфракрасный датчик, то необходимо вывести на дисплей его показания. Нажмите и удерживайте кнопку программирования в течение 3 сек. На дисплее появится символ 

Нажмите на кнопку программирования несколько раз до тех пор, пока на дисплее не появится символ . Нажмите на кнопку программирования для отображения значения температуры пола, измеренной инфракрасным датчиком 1. Нажмите на кнопку

программирования еще раз для отображения значения температуры пола, измеренной инфракрасным датчиком 2 (если он установлен).

Исчезновение беспроводного сигнала

Если сигнал между термостатом и инфракрасным датчиком пропадает и отсутствует более 20 минут, термостат автоматически переходит в режим работы в качестве регулятора, а на дисплее появится число 3.0 и красный светодиод начнет мигать. Термостат в этом случае работает, как простой контроллер без датчика температуры. Мощность нагревательной системы в данном случае регулируется в соответствии со шкалой 0.0-10.0, что соответственно равно диапазону 0-100%. Заводская установка составляет 3.0 (30%). При появлении сигнала термостат автоматически возвращается к работе по регулированию температуры в штатном режиме.

Коды неисправностей:

- E1 - Сигнал неисправности инфракрасного датчика.
Замените батарею в датчике. Светодиод мигает один раз красным цветом.
- E5 - Перегрев. Повышенная температура термостата. Нагрев отключен. Светодиод мигает 5 раз.

Защита окружающей среды и переработка

Помогите нам защитить окружающую среду от упаковки в соответствии с местными правилами удаления отходов.

Утилизация вышедшей из употребления продукции

 Продукция с данным символом не должна утилизироваться вместе с бытовыми отходами и должна доставляться в специальные места сбора таких отходов в соответствии с местными правилами.



Рис 4

*Typ OTD2 z bezprzewodowym czujnikiem temperatury
podłogi na podczerwień*

Polski

Ostrzeżenie: Wewnątrz urządzenia może występować niebezpieczne napięcie.

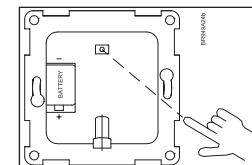
Montaż i serwis urządzenia powinien być wykonywany wyłącznie przez uprawnionych elektryków.
Podczas montażu obwody urządzenia powinny być odłączone od napięcia, chyba że w instrukcji zapisano inaczej.

Typ OTD2 z bezprzewodowym czujnikiem temperatury podłogi na podczerwień

Polski

OTD2 to elektroniczny termostat z bezprzewodowym czujnikiem na podczerwień, przeznaczony do montażu w standardowych ściennych puszkach instalacyjnych. Bezprzewodowy czujnik na podczerwień precyzyjnie mierzy temperaturę podłogi oraz powietrza w pomieszczeniu. Zarejestrowany sygnał przesyła do termostatu, który steruje pracą elementu grzewczego zgodnie z wybranymi ustawieniami temperatury. Czujnik może być zamontowany bezpośrednio na ścianie w odległości do 15 metrów od termostatu. Termostat pozwala na ustawienie pożądanej temperatury w zakresie 0-40°C. Świecąca dioda wskazuje, że ogrzewanie jest aktywne.

Zarówno termostat, jak i czujnik, mogą być instalowane w ramach GIRA System 55, a także ELKO lub NORWESCO.

PRODUKTPROGRAM

OTD2-1655	Biały	Z zewnętrznym bezprzewodowym czujnikiem na podczerwień
OTD2-1655-E2	Antracyt/aluminium	Z zewnętrznym bezprzewodowym czujnikiem na podczerwień



OTD2-1655



ETF-965-O

OZNACZENIE CE

AZastosowane normy:

EN 61000-6-3, EN 61000-6-2, EN 60 730-1 i EN 60730-2-9.

Produkt może być użytkowany tylko, gdy cała instalacja spełnia wymagania odpowiednich dyrektyw. Podłączenia termostatu powinien dokonać uprawniony elektryk.

Jeśli produkt uległ jakimkolwiek uszkodzeniu, np. w czasie transportu, musi przed podłączeniem zasilania zostać sprawdzony przez upoważniony do tego personel.

Produkt jest objęty gwarancją producenta, jeżeli został zamontowany zgodnie z niniejszą instrukcją i stosownymi przepisami.

Dane techniczne

Napięcie zasilające	230 V AC ±15%, 50 Hz/60 Hz
Maksymalne zabezpieczenie	16 A
Wbudowany wyłącznik	2-biegowy, 16 A
Przełącznik wyjściowy	Styk zwierny – SPST – NO
Wyjście	maks. 16 A / 3600 W
Sposób regulacji	regulacja PWM
Czas cyklu	10-60 min.
Zakres temperatur	0/+40°C
Nocne obniżenie temperatury	Δ2-8°C
- napięcie kontrolne	230 V AC
Temperatura zabezp. przed mrozem	temp. stała 5°C
- napięcie kontrolne przez diodę prostowniczą	230 V AC
Ustawienie temperatur granicznych	min./maks.
Zabezpieczenie przed uszkodzeniem czujnika (E1)	gdy zwarty lub odłączony
Temperatura robocza	0/+40°C
Pasma częstotliwości czujnika na podczerwień	433 MHz
Zakres transmisji bezprzewodowej czujnika	maks. 15 m
Bateria	CR123A
Okres żywotności baterii	5 lat
Wymiary – termostat	wys. 81 mm, szer. 81 mm, głęb. 38 mm
Wymiary – czujnik	wys. 81 mm, szer. 81 mm, głęb. 20 mm
Klasa szczelności obudowy	IP 21

Termostat oraz czujnik nie wymagają konserwacji.

Typ OTD2 z bezprzewodowym czujnikiem temperatury podłogi na podczerwień

Polski

Klasyfikacja

Produkt jest urządzeniem klasy II (ze wzmocnioną izolacją). Należy go podłączyć następujący sposób:

- Zacisk 1: L1
 Zacisk 2: L2/N
 Zaciski 3-4: maks. obciążenie 16 A, 3600 W

Zastosowana technologia bezprzewodowa jest certyfikowana, zgodna z obowiązującymi przepisami w zakresie telekomunikacji. Urządzenie działa na niewymagającej koncesji częstotliwości ISM 433 MHz:

- ETS 300-220
- Testy zgodności z wymaganiami radiowymi (EN 300-220)

Klasa zanieczyszczenia: 2 - charakterystyczna dla powietrza w typowych domach mieszkalnych.

Kategoria przepięcia: III - Napięcie pulsacyjne 4 kV, IEC 60664-1

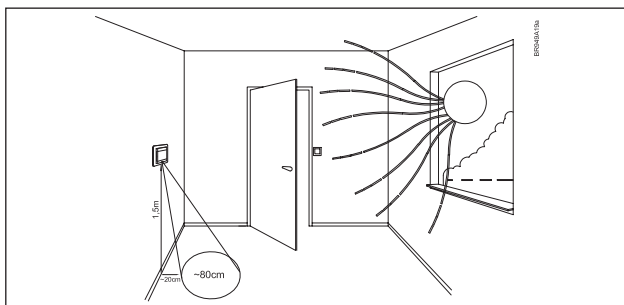

Rys. 1

MONTAŻ

Termostat z wbudowanym czujnikiem temperatury powietrza w pomieszczeniu oraz czujnikiem na podczerwień

Termostat oraz zewnętrzny czujnik na podczerwień należy montować w taki sposób, by umożliwić swobodny obieg powietrza wokół nich.

Nie należy umieszczać ich w miejscach narażonych na bezpośrednie oddziaływanie źródeł ciepła (np. nasłonecznionych), przeciągi (blisko okien i drzwi), lub wpływ temperatury zewnętrznej (np. na ścianach zewnętrznych).

Czujnik na podczerwień

Zewnętrzny czujnik na podczerwień może być montowany w standardowych puszkach ściennych lub bezpośrednio na ścianach. Czujnik należy zamontować na wysokości przynajmniej 30 cm nad powierzchnią podłogi (pomiędzy nim a podłogą nie powinno być żadnych elementów, które mogłyby zakłócać pomiar), w odległości 1,5-15 m od termostatu. Obszar pomiaru można wyliczyć wg tego wzoru: $\text{Obszar} = \text{wysokość nad podłogą} \times 0,5$.

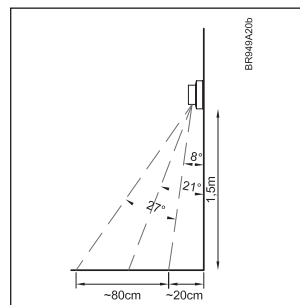

Rys. 2

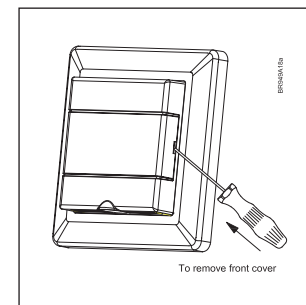

Rys. 3

Typ OTD2 z bezprzewodowym czujnikiem temperatury podłogi na podczerwień

Polski

- Ostrożnie unieść przednią pokrywę używając śrubokręta
- Odkręcić śrubę i poluzować pokrywę
- Zdjąć pokrywę i ramkę
- Zamontować czujnik bezpośrednio na ścianie lub w puszcze naściennej
- Włożyć baterię, przestrzegając prawidłowego podłączenia biegunów – plus baterii należy połączyć z plusem czujnika.
- Zamontować ramkę, przykręcić śrubę pokrywki i wcisnąć pokrywę na swoje miejsce

Termostat

Termostat należy zamontować w standardowej puszcze naściennej. MTD2 posiada wbudowany przełącznik, który odcina ogrzewanie, jeśli czujnik ulegnie odłączeniu lub zwarceniu.

- Unieść pokrywę na zawiasach sprężynowych
- Poluzować pokrywę, odkręcając umieszczoną pod nią śrubę
- Od tyłu podłączyć przewody jak pokazano na schemacie
- Umieścić termostat w puszcze, zamontować ramkę i pokrywę

PIERWSZE URUCHOMIENIE

Po pierwszym podłączeniu lub po przywróceniu urządzenia do ustawień fabrycznych, na wyświetlaczu termostatu pojawi się migający wskaźnik:

Nacisnąć przycisk łączący czujnik na podczerwień z termostatem, umieszczony pod pokrywą czujnika. Patrz rys. 4.

Migająca na zielono dioda sygnalizuje odbiór sygnału czujnika. Na wyświetlaczu termostatu pojawi się migający wskaźnik czujnika 1:

Po odebraniu sygnału czujnika na podczerwień, na wyświetlaczu pojawi się automatycznie ustawiona wartość temperatury. Termostat i czujnik na podczerwień są gotowe do rozpoczęcia ogrzewania pomieszczenia do temperatury komfortowej, zgodnie z wprowadzonymi fabrycznie ustawieniami.

Regulacja temperatury

Termostat posiada zakres regulacji temperatury od 0 do 40°C. Do zwiększania lub zmniejszania temperatury do wartości pożądanej służą przyciski strzałkowe "w górę" i "w dół". W razie potrzeby po upływie 1-2 dni można dokonać ostatecznej regulacji temperatury.

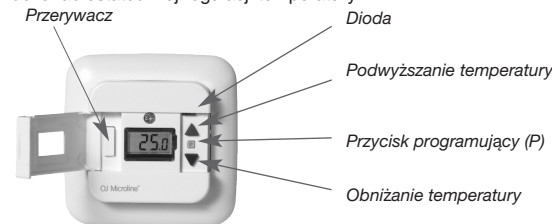

Nocne obniżenie temperatury

Funkcja nocnego obniżenia temperatury/temperatury ekonomicznej jest aktywowana sygnałem 230 V z zewnętrznego zegara podłączonego do zacisku S. Ustawienie fabryczne wynosi 5°C. Dioda świecąca na zielono sygnalizuje aktywność funkcji ekonomicznej, na czerwono – włączone ogrzewanie.

Ochrona przed mrozem

Jeżeli sygnał jest przesyłany za pośrednictwem diody prostowniczej, termostat będzie utrzymywał temperaturę podłogi na poziomie 5°C.

Ustawienia

Aby ustawić wartość parametrów, należy nacisnąć przycisk programujący i przytrzymać przez 3 sekundy. Na wyświetlaczu pokaże się wskazanie SCA // Hi // 40. Najpierw przez 1 sekundę wyświetlany będzie komunikat SCA, następnie Hi, a na końcu 40. Do ustawienia pożądanych wartości poszczególnych parametrów służą przyciski strzałkowe "w górę" i "w dół". By przejść do kolejnego parametru, należy nacisnąć przycisk programujący. Jeżeli przez 30 sekund żaden przycisk nie zostanie użyty, program powraca do początkowego obrazu na wyświetlaczu.

Typ OTD2 z bezprzewodowym czujnikiem temperatury podłogi na podczerwień

Polski

Rückstellung auf die Werkseinstellungen

Zur Rückstellung auf die Werkseinstellungen ist die Programmieraste 10 Sekunden lang zu betätigen. Am Display wird APP // AF angezeigt, als Bestätigung, dass die Werkseinstellungen wiederhergestellt sind.

Parametr	Wskazanie na wyświetlaczu	Ustawienie fabryczne
Temperatura maks.		40°C (0-40°C)
Temperatura min.		0°C (0-40°C)
Górna granica temperatury PODŁOGI		28°C (15-55°C)
Dolna granica temperatury PODŁOGI		15°C (5-30°C)
Średnia temperatura podłogi		
Średnia temperatura powietrza w pomieszczeniu		
Rodzaj regulacji	: Tylko czujnik temperatury powietrza w pomieszczeniu : Tylko czujnik temperatury powietrza w pomieszczeniu : Czujnik temperatury powietrza i czujnik temperatury podłogi : Kontroler	X
Przesunięcie odczytu		0 (+/- 3°C)
Nocne obniżenie temperatury/temperatura ekonomiczna		5°C (2-8°C)
Czujnik na podczerwień 1 odczyt/ustawienie		
Czujnik na podczerwień 2 odczyt/ustawienie	(tylko jeśli zainstalowany)	

Jeżeli jako rodzaj regulacji wybrano kontroler (), to czujniki temperatury powietrza i podłogi są odłączone, a sterowanie ogrzewaniem odbywa się w oparciu o skalę 0.0-10.0, co oznacza odpowiednio od 0 do 100% mocy.

Ustawienie drugiego czujnika na podczerwień

Do termostatu można podłączyć drugi bezprzewodowy czujnik na podczerwień (). Nacisnąć przycisk programujący i przytrzymać przez 3 sekundy. Na wyświetlaczu pojawi się wskazanie . Nacisnąć przycisk programujący, aż na wyświetlaczu zacznie migać . Nacisnąć przycisk strzałkowy "w górę" lub "w dół", by przełączyć termostat w tryb uczenia się. Nacisnąć umieszczony pod pokrywą czujnika przycisk łączący czujnik 2 z

termostatem. Patrz rys. 4.

W chwili odbioru sygnału z czujnika, dioda na termostacie dwukrotnie zamiga na zielono. Gdy sygnał zostanie odebrany, wskazanie przestaje migać na wyświetlaczu. Nacisnąć przycisk programujący, by zaakceptować dodatkowy czujnik na podczerwień. Na wyświetlaczu pojawi się odczyt temperatury z tego czujnika

Wymiana czujnika na podczerwień

W razie potrzeby, czujnik na podczerwień można wymienić. Nowy czujnik wymaga skonfigurowania z termostatem. Nacisnąć przycisk programujący i przytrzymać przez 3 sekundy

Typ OTD2 z bezprzewodowym czujnikiem temperatury podłogi na podczerwień

Polski

Na wyświetlaczu pojawi się wskazanie . Naciskać przycisk programujący, aż na wyświetlaczu pojawi się lub

Nacisnąć przycisk strzałkowy "w górę" lub "w dół", by przełączyć termostat w tryb uczenia się.

Na wyświetlaczu zaczną migać:

Nacisnąć umieszczony pod pokrywą czujnika przycisk łączący nowy czujnik z termostatem.

Patrz rys. 4.

W chwili odbioru sygnału z czujnika, dioda na termostacie zamiga na zielono – jednokrotnie dla czujnika 1, dwukrotnie dla czujnika 2. Gdy sygnał zostanie odebrany, wskazanie na wyświetlaczu przestaje migać. Nacisnąć przycisk programujący, by zaakceptować nowy czujnik. Na wyświetlaczu pojawi się odczyt temperatury z tego czujnika.

Demontaż czujnika na podczerwień 2

Jeżeli czujnik ten zostanie zdemonstrowany, pochodzące z niego dane przechowywane w pamięci termostatu muszą zostać usunięte.

Nacisnąć przycisk programujący i przytrzymać przez 3 sekundy.

Naciskać przycisk programujący, aż na wyświetlaczu pojawi się . Jednocześnie nacisnąć oba przyciski strzałkowe i przytrzymać przez 3 sekundy, by usunąć ustawienia czujnika 2. Następnie nacisnąć przycisk programujący, by potwierdzić usunięcie czujnika 2.

Odczyt statusu czujnika na podczerwień

Jeśli zamontowane są dwa czujniki na podczerwień, można sprawdzić, który z nich jest podłączony do termostatu. Nacisnąć przycisk programujący i przytrzymać przez 3 sekundy. Na wyświetlaczu pojawi się wskazanie

. Naciskać przycisk programujący, aż na wyświetlaczu pojawi się . Nacisnąć przycisk programujący, by wyświetlił się odczyt temperatury podłogi zarejestrowany przez czujnik na podczerwień 1. Ponownie nacisnąć przycisk programujący, by wyświetlił się odczyt temperatury podłogi zarejestrowany przez czujnik na podczerwień 2 (jeśli jest zamontowany).

Błąd sygnału bezprzewodowego

Jeśli sygnał czujnika IR nie dociera do termostatu przez ponad 20 minut, termostat automatycznie przechodzi w tryb regulacji – na wyświetlaczu pojawia się wartość 3.0, a czerwona dioda zaczyna migać. Ta konfiguracja termostatu umożliwia prostą zmianę jego ustawień bez korzystania ze wskazań czujnika temperatury. Regulacja odbywa się wg skali od 0.0 do 10.0, gdzie 0.0 oznacza 0%, a 10.0 – 100% załączonej mocy. Ustawienie fabryczne wynosi 3.0 (30% mocy). Po przywróceniu komunikacji z czujnikiem, termostat automatycznie powraca do normalnego sterowania w oparciu o wskazania temperatury.

Sygnalizacja błędów:

- E1 - Błąd sygnału czujnika na podczerwień. Wymienić baterię czujnika. Dioda miga raz, na czerwono.
- E5 - Przegrzanie. Zbyt wysoka temperatura termostatu. Ogrzewanie wyłączone. Dioda miga pięć razy.

Ochrona środowiska i utylizacja

Pomóż nam chronić środowisko, utylizując opakowanie urządzenia w sposób zgodny z krajowymi przepisami w zakresie przetwarzania odpadów.

Utylizacja wyeksploatowanych urządzeń



Urządzeń z tym oznaczeniem nie wolno wyrzucać wraz z odpadkami z gospodarstwa domowego. Należy je utylizować oddzielnie, w sposób zgodny z obowiązującymi przepisami.

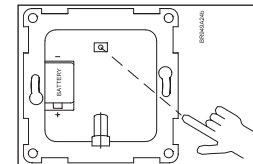

Rys. 4

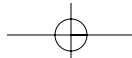
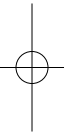
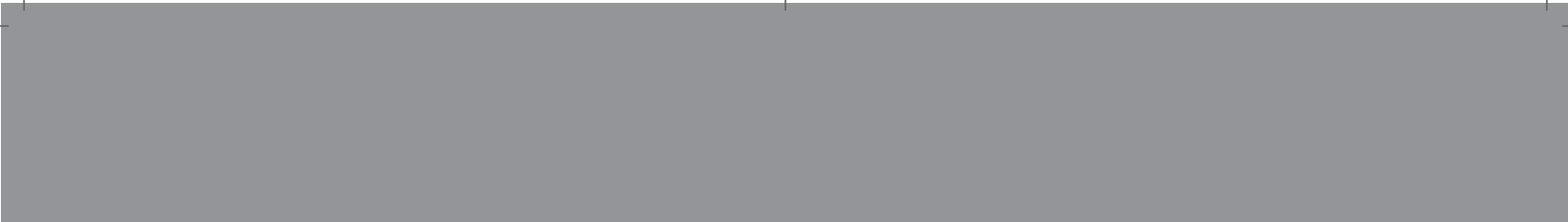

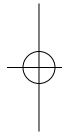
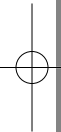
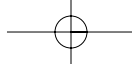

© The OJ trademark is a registered trademark belonging to OJ Electronics A/S - © 2011 OJ Electronics A/S



57690C

